

Návod k obsluze

## Adaptéry EDER s řetězovým pohonem

Příslušenství pro motorové pily k obrábění kmenů stromů a dřeva

CZ

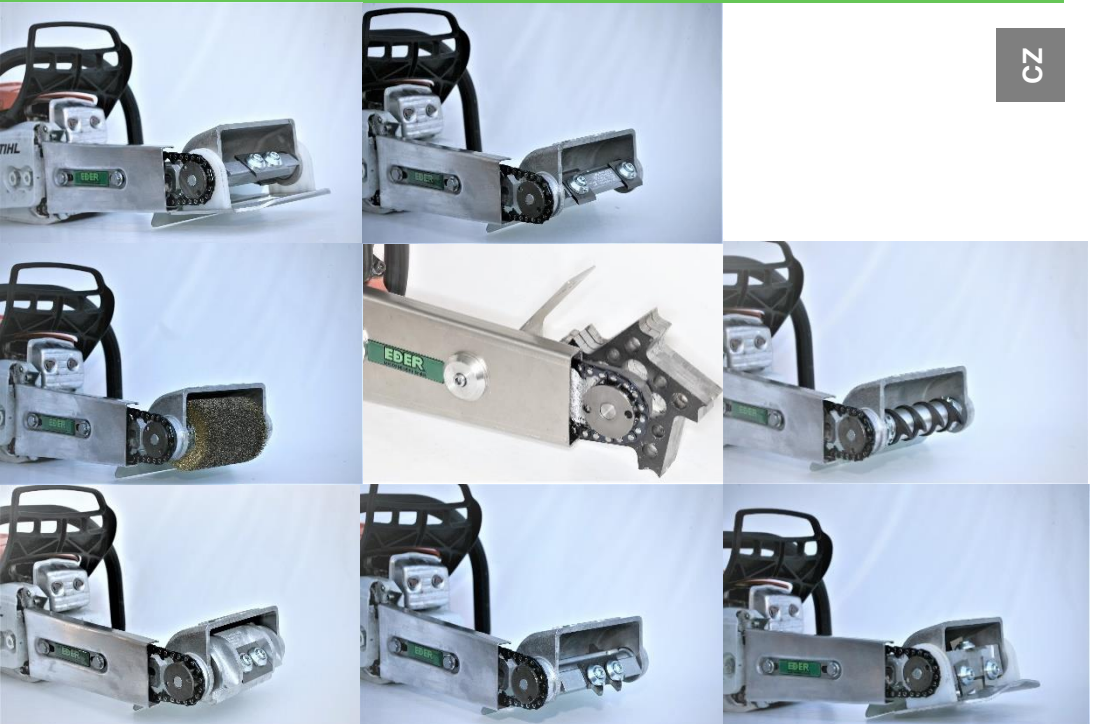

## Obsa

O tomto návodu .....	3
Platnost .....	3
Odpovědnost výrobce .....	3
Zobrazení výstražných pokynů .....	4
Symboly v tomto návodu .....	5
Bezpečnostní pokyny .....	5
Použití v souladu s určením .....	6
Použití v rozporu s určením .....	6
Kvalifikace personálu .....	6
Dodržujte tyto pokyny .....	7
Bezpečnostní pokyny na pracovišti .....	7
Postup v nouzových situacích .....	8
Bezpečnostní zařízení .....	8
Osobní ochranné pomůcky .....	8
Konstrukce a funkce .....	9
Funkce .....	9
EDER odkorňovač ESG-C 400200 .....	9
EDER rovný hoblík EPH-C 400600 .....	9
EDER oblý hoblík ERH-C 400700 .....	10
EDER konturovací hoblík EKH-C 401900 .....	10
EDER žlábková fréza ENF-C 400800 .....	10
EDER kulatý kartáč ERB-C 401500 .....	11
EDER fréza proti kůrovci EBF-C 400900 .....	11
Obsah dodávky .....	12
Kontrola úplnosti dodávky .....	12
Kontrola poškození, vzniklého během přepravy .....	12
Přeprava .....	13
Montáž .....	13
Montáž adaptéru .....	14
Uvedení do provozu a provoz .....	17

Nastartování motoru .....	18
Provoz .....	18
Výměna a nastavení nožů.....	20
EDER odkorňovač ESG-C .....	20
EDER rovný hoblík EPH-C / EDER oblý hoblík ERH-C.....	21
EDER konturovací hoblík EKH-C .....	23
EDER žlábková fréza ENF-C .....	25
EDER kulatý kartáč ERB-C.....	26
EDER fréza proti kůrovci EBF-C .....	26
Čištění .....	27
Údržba.....	28
Vyřazení z provozu a likvidace .....	29
Poruchy .....	29
Technické údaje.....	29
Příslušenství a náhradní díly .....	30
Drážkovací nůž pro boj s kůrovcem .....	30
EDER odkorňovač ESG.....	31
EDER rovný hoblík EPH .....	32
EDER oblý hoblík ERH .....	33
EDER konturovací hoblík EKH.....	34
EDER žlábková fréza ENF.....	35
EDER kulatý kartáč ERB .....	36
Prohlášení o shodě .....	38

## O tomto návodu

### Platnost

Tento návod je určen pro adaptéry (příslušenství) pro montáž na motorové pily k odkorňování a frézování kmenů stromů a dřeva v následujících variantách:

EDER odkorňovač ESG-C

EDER rovný hoblík EPH-C

EDER oblý hoblík ERH-C

EDER konturovací hoblík EKH-C

EDER žlábková fréza ENF-C

EDER kulatý kartáč ERB-C

EDER fréza proti kůrovci EBF-C

Návod je určen odborníkům v oblasti lesního hospodářství i soukromým osobám se základními znalostmi obrábění dřeva.

Návod obsahuje důležité informace ke správné instalaci adaptérů na motorové pily, jejich zprovoznění, obsluze, použití, údržbě a samostatnému odstranění jednoduchých závad.

### Odpovědnost výrobce

Na adaptér je poskytována zákonem stanovená záruční lhůta. Vzniklé závady, které jsou prokazatelně spojeny s vadou materiálu nebo chybnou montáží, musejí být neprodleně oznámeny prodejci. Nákup adaptéru musí být při uplatnění nároku na záruku doložen předložením faktury a pokladního dokladu. Záruka se nevztahuje na součásti poškozené přirozeným opotřebením, působením teploty a povětrnostních vlivů a na vady způsobené nesprávným připojením, instalací, ovládáním, mazáním nebo působením násilí. Záruka se dále nevztahuje na škody způsobené nevhodným záměrně nesprávným použitím stroje, např. provedením změn nebo oprav vlastními silami majitele zařízení nebo třetími subjekty, ale také na škody způsobené záměrným přetěžováním stroje. Výrobce nepřebírá žádnou záruku v těchto případech:

- Součásti, které podléhají přirozenému opotřebení
- Nedodržení návodu k obsluze a nedostatečná nebo nesprávná péče
- Následky způsobené nesprávnou údržbou a opravami
- Poškození následkem nesprávné manipulace a nesprávné obsluhy

## Záruka

Záruční lhůta v případě výhradně soukromého použití je 24 měsíců, při komerčním nebo profesionálním využití nebo použití nebo v případě pronajímání zařízení je záruční lhůta 12 měsíců od data dodání. Zákonem stanovená záruka zůstává nedotčena. Nároky na záruční plnění vznesené kupujícím musejí být vždy doloženy originálem dokladu o nákupu zboží. Tento doklad musí být v kopii přiložen k žádosti o uplatnění záručního plnění. V případě profesionálního nebo komerčního využití musí být jednoznačně uvedena adresa kupujícího typ stroje. Závady, ke kterým došlo během záruční lhůty a jsou způsobené vadou materiálu nebo výrobní chybou, pokud k nim došlo i přes správné použití a péči o stroj, budou odstraněny formou opravy.

## Žádná záruka ani odpovědnost výrobce

Použitím motorové pily s adaptérem zaniká záruka na motorovou pilu.

Společnost Eder Maschinenbau GmbH vylučuje jakoukoliv odpovědnost za škody na použité motorové pile. Použití motorové pily s adaptéry probíhá na vlastní odpovědnost uživatele.

Záruka se nevztahuje na opotřebitelné součásti, jako jsou řetěz, řetězová kola, nože a lišta pily.

## Zobrazení výstražných pokynů

 <b>UVOZUJÍCÍ SLOVO</b>
<p><b>Druh a zdroj nebezpečí!</b></p> <p>Následky</p> <ul style="list-style-type: none"> <li>➤ Odvrácení nebezpečí</li> </ul>

- **Výstražný symbol** (výstražný trojúhelník) upozorňuje na nebezpečí života nebo úrazu.
- **Uvozující slovo** uvádí závažnost nebezpečí.
- Odstavec „**Druh a zdroj nebezpečí**“ uvádí druh nebo zdroj nebezpečí.
- Odstavec „**Následky**“ popisuje možné následky při nedodržení výstražného upozornění.
- Odstavec „**Odvrácení nebezpečí**“ uvádí, jakým způsobem je nutné na nebezpečí reagovat. Tato opatření musíte bezpodmínečně dodržet, abyste odvrátili nebezpečí!

Uvozující slova mají následující význam:

Výstražné slovo	Význam
<b>NEBEZPEČÍ!</b>	Označuje nebezpečí, které s jistotou vede k vážnému nebo smrtelnému úrazu, pokud není zabráněno jeho vzniku.
<b>VÝSTRAHA!</b>	Označuje nebezpečí, které může vést k vážnému nebo smrtelnému úrazu, pokud není zabráněno jeho vzniku.
<b>OPATRNĚ!</b>	Označuje nebezpečí, které může vést k lehkému nebo středně těžkému úrazu, pokud není zabráněno jeho vzniku.
<b>POZOR!</b>	Označuje možné hmotné škody. V případě, že nezabráníte vzniku tohoto nebezpečí, může dojít k narušení životního prostředí, vzniku hmotných škod nebo k poškození vlastního zařízení.

## Symbyly v tomto návodu

Symbol	Význam
	Při nedodržení této informace může dojít ke zhoršení provozu.
>	Pokyn k postupu: Popis činností, které musejí být provedeny.

## Bezpečnostní pokyny

Adaptéry pro motorové pily byly vyrobeny v souladu s obecně platnými pravidly techniky. I přesto však hrozí nebezpečí úrazu osob a vzniku hmotných škod, pokud nebudete dodržovat následující základní bezpečnostní pokyny a výstražné pokyny, uvedené před pokyny k postupům v tomto návodu.

- > Před zahájením práce s adaptérem na motorovou pilu si pozorně přečtete celý tento návod.
- > Uložte návod tak, aby zůstal v čitelném stavu.

- > Ujistěte se, že je návod vždy přístupný všem uživatelům.
- > Pokud předáte adaptér na motorovou pilu třetímu subjektu, vždy ho předávejte společně s tímto návodem.

## Použití v souladu s určením

Adaptéry jsou určeny jako výměnné vybavení k montáži na motorovou pilu.

Formou hnacího motoru smějí být použity pouze ty motorové pily, které společnost Eder Maschinenbau GmbH ověřila s ohledem na jejich kompatibilitu s adaptéry výrobce Eder. Přehled naleznete na internetové stránce [www.eder-maschinenbau.de/produkte/anbaugeraete-fuer-motorsaegen-produkte](http://www.eder-maschinenbau.de/produkte/anbaugeraete-fuer-motorsaegen-produkte)

Je možné vyměňovat různé adaptéry. Adaptéry pro motorové pily používejte výhradně k činnostem, které jsou popsány v tomto návodu. Přitom musíte vždy respektovat meze výkonnosti zařízení.

Adaptéry jsou schváleny k použití v lesnictví i v soukromé sféře. Adaptér je navržen výhradně k použití jednou osobou. Na jednom zařízení nesmí nikdy pracovat dvě nebo více osob.

Použití v souladu s určením také zahrnuje kompletní seznámení se s návodem, především pak s kapitolou „Bezpečnostní pokyny“ a „Konstrukce a funkce“, a pochopení jejich obsahu.

## Použití v rozporu s určením

Není dovoleno jakékoli použití v rozporu s určením. Použití v rozporu s určením znamená:

- Odstranění nebo pozměnění bezpečnostních zařízení,
- Použití adaptérů k jinému účelu, než je popsáno v kapitole „Použití v souladu s určením“,
- Montáž adaptéru jiným způsobem, než je popsáno v kapitole „Montáž“,
- Použití adaptérů za takových provozních podmínek, které se liší od podmínek uvedených v tomto návodu.

Při použití přístroje v rozporu s určením zanikají nároky na záruční plnění.

Výrobce neodpovídá za škody na zařízení a za újmy na zdraví osob, ke kterým došlo následkem použití v rozporu s určením.

## Kvalifikace personálu

Adaptéry motorových pil smějí montovat, obsluhovat, udržovat a opravovat osoby, které se na základě tohoto návodu seznámily se zařízením a s ním spojenými nebezpečími.

Osoby, které montují, obsluhují, demontují nebo udržují adaptéry, nesmějí být pod vlivem alkoholu, jiných drog nebo léčiv, které mají negativní vliv schopnosti reakce, ani nesmějí být unavené, nemocné nebo podrážděné.

Osoby mladší 18 let smějí zařízení používat pouze pod dohledem odborníka.

## **Dodržujte tyto pokyny**

### **Obecné bezpečnostní pokyny**

- > Bezpodmínečně dodržujte pokyny tohoto návodu, abyste zabránili vzniku nebezpečí a škod.
- > Dodržujte příslušné předpisy BOZP a další obecně platná a uznávaná bezpečnostně technická a zdravotní pravidla.
- > Opravy, seřizování, údržbu a čištění včetně přepravy přístroje provádějte pouze s vypnutým pohonem a se zastaveným nástrojem.
- > Používejte přístroj výhradně s výrobcem instalovaným nebo stanoveným ochranným zařízením.
- > Nikdy nenechávejte přístroj v provozu bez dozoru.
- > Pokud máte dlouhé vlasy, používejte při práci s přístrojem síťku na vlasy.
- > Při doplňování paliva ani při práci s přístrojem nekuřte.
- > Během používání přístroje respektujte údaje o hlučnosti a vibracích, které jsou uvedeny v kapitole Technické údaje.

### **Bezpečnostní pokyny na pracovišti**

- > Zajistěte, aby na pracovišti a v prostoru podávání a odebírání dřeva byly zajištěny potřebné dopravní trasy.
- > Odstraňte z pracoviště zbytky dřeva, všechny překážky a místa s nebezpečím zakopnutí. Kluzká a hladká místa upravte tak, aby neklouzala. Nepoužívejte k tomu piliny ani dřevitý prach, v opačném případě hrozí nebezpečí uklouznutí.
- > Na pracovišti zajistěte odpovídající osvětlení.
- > Zajistěte, aby bylo pro práci dostupné rovné a pochozí místo s dostatečným prostorem pro volný pohyb.
- > Při použití motorových pil se spalovacím motorem pracujte pouze v dobře větraném prostoru, nepracujte v uzavřených místnostech. Výfukové plyny obsahují jedovatý oxid uhelnatý.
- > Zabraňte přiblížení jiných osob k běžícímu přístroji. Udržujte osoby a zvířata mimo pracoviště. Děti, zvířata i dospělé osoby musejí být ve vzdálenosti minimálně 10 Meter od běžícího přístroje.



- > Nikdy nepracujte v dešti, mokro ohrožuje stabilitu.
- > Nenechávejte přístroj na dešti.

## Postup v nouzových situacích

Pokud dojde např. z důvodu závady nebo nebezpečné situace k bezprostřednímu nebezpečí úrazu osob nebo by mohlo dojít k poškození přístroje:

- > Vypněte přístroj, ke kterému je adaptér namontován.
- > Poruchy nechejte odstranit u specializovaného prodejce.

## Bezpečnostní zařízení

Adaptéry smíte používat pouze s ochrannými a bezpečnostními zařízeními (např. ochranný plech), určenými pro daný účel použití. Ochranná a bezpečnostní zařízení nesmíte vyřadit z činnosti a musíte je případně čistit.

## Osobní ochranné pomůcky

- > Při obsluze přístroje vždy používejte následující osobní ochranné pomůcky:
  - Bezpečnostní obuv s ocelovou tužinkou
  - Přiléhavý oděv, podle potřeby síťka na vlasy
  - Vhodné pracovní rukavice
  - Ochranná přilba s ochranou obličeje
  - Ochrana sluchu
  - Neprořezné ochranné kalhoty



Osobní ochranné pomůcky musejí odpovídat platným předpisům BOZP.

## Konstrukce a funkce

### Funkce

S různým provedením adaptérů můžete dosáhnout při obrábění dřeva různých kontur. Jednotlivé adaptéry můžete snadno a rychle vyměnit za jiné.

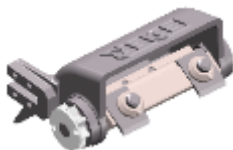

#### EDER odkorňovač ESG-C 400200

**Konstrukce:** Hlava odkorňovače ESG-C je montována na vhodnou lištu motorové řetězové pily a je poháněna řetězem jako běžná motorová řetězová pila. Na motorové pile nemusíte provést žádné změny.

**Oblast využití:** Určeno k odkorňování kmenů stromů o různém průměru.

Konstrukční provedení válce má vliv na vysoký výkon úběru materiálu s vynaložením minimálního fyzického úsilí.

Tvrdokovové kolíky, instalované hned za noži, jsou provedeny tak, aby byla automaticky dodržena vzdálenost nožů od kmene po celé délce kmene, nezávisle na tloušťce kůry. Suky a tenké větve jsou odfrézovány snadno a čistě.

Válec je rovný a frézuje rovnou plochu podle tvaru odkorňovacího nože. Tím můžete přístroj při práci zboku na kmeni a při odkorňování v místech kořenů nasadit zešikma nebo i napříč.



K obrábění akátů doporučujeme použití konturovacího hoblíku EKH.

#### EDER rovný hoblík EPH-C 400600

**Konstrukce:** Rovný hoblík EPH-C je montován na vhodnou lištu motorové řetězové pily a je poháněn řetězem jako běžná motorová řetězová pila. Na motorové pile nemusíte provést žádné změny.

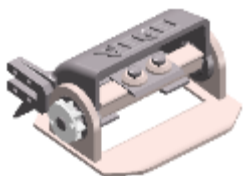

**Oblast využití:** K rovnému hoblování rovných nebo zaoblených dřevěných ploch o průměru od 30 cm.

Konstrukční provedení válce má vliv na vysoký výkon úběru materiálu s vynaložením minimálního fyzického úsilí.

Nože, které jsou upevněny na rotujícím válci, umožňují plynulé nastavení, takže můžete nastavit poloměr řezání i hloubku řezu na požadovaný rozměr.

Na válci jsou ve dvou úrovních rozděleny čtyři nože, které obrobí bez vibrační hladkou plochu.

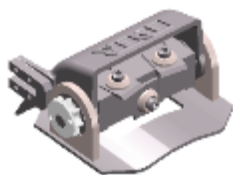

### EDER oblý hoblík ERH-C 400700

**Konstrukce:** Oblý hoblík ERH-C je montován na vhodnou lištu motorové řetězové pily a je poháněn řetězem jako běžná motorová řetězová pila. Na motorové pile nemusíte provést žádné změny.

**Oblast využití:** K hoblování kulatých, rovných nebo zaoblených dřevěných ploch dřeva o průměru až 30 cm.

Konstrukční provedení válce má vliv na vysoký výkon úběru materiálu s vynaložením minimálního fyzického úsilí.

Nože, které jsou upevněny na rotujícím válci, umožňují plynulé nastavení, takže můžete nastavit poloměr řezání i hloubku řezu na požadovaný rozměr.

Na válci jsou ve dvou úrovních rozděleny čtyři nože, které obrobí bez vibrační hladkou plochu.

### EDER konturovací hoblík EKH-C 401900



**Konstrukce:** Konturovací hoblík EKH-C je montován na vhodnou lištu motorové řetězové pily a je poháněn řetězem jako běžná motorová řetězová pila. Na motorové pile nemusíte provést žádné změny.

**Oblast využití:** Adaptér je určen k hoblování rovných a vlnitých dřevěných ploch, jako např. při výstavbě srubových staveb, dětských hřišť, dřevěných ohrad a podobných projektů. Výrobek se dobře hodí na velmi tvrdé dřeviny, jako je akátové dřevo.

Konstrukční provedení válce má vliv na vysoký výkon úběru materiálu s vynaložením minimálního fyzického úsilí.

Díky nastavitelnému minimálnímu přesahu nožů je účinně zabráněno vytváření třísek na povrchu dřeva. Vzhledem k tomu, že při jedné otáčce válce je proveden pouze jeden řez na pracovní šířce, jsou reakční síly minimální. Suky a tenké větve jsou ohoblovány snadno a čistě.

### EDER žlábková fréza ENF-C 400800



**Konstrukce:** Žlábková fréza ENF-C je montována na vhodnou lištu motorové řetězové pily a je poháněna řetězem jako běžná motorová řetězová pila. Na motorové pile nemusíte provést žádné změny.

Můžete používat až tři nože o šířce vždy 10 mm tak, abyste dosáhli šířky řezu až 30 mm.

**Oblast využití:** K frézování žlábků a drážek do dřeva, např. při výstavbě srubových staveb, dětských hřišť, při vyřezávání soch a pro podobné projekty.

Konstrukční provedení frézovací hlavy má vliv na vysoký výkon úběru materiálu s vynaložením minimálního fyzického úsilí.

Na držák můžete instalovat až tři nožové kotouče, které vytvoří bez vibrační hladký povrch.

### **EDER kulatý kartáč ERB-C 401500**



**Konstrukce:** Kulatý kartáč ERB-C je montován na vhodnou lištu motorové řetězové pily a je poháněn řetězem jako běžná motorová řetězová pila. Na motorové pile nemusíte provést žádné změny.

**Oblast využití:** Výrobek slouží k obrábění a čištění dřevěného povrchu, kovových ploch jako je ocel nebo železo a k odstranění koroze nebo staré barvy.

S EDER kulatým kartáčem ERB můžete odstranit přirozenou strukturu let na prknech nebo trámčích a kulatině, např. při výstavbě, restaurování a při péči o srubové stavby, dětská hřiště, lavičky, dřevěné ploty, nebo na dřevu, které bylo vystaveno povětrnostním podmínkám, na zpráchnivělém dřevu nebo u podobných projektů.

### **EDER fréza proti kůrovci EBF-C 400900**

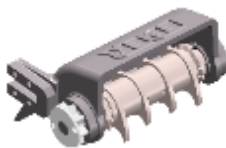

**Konstrukce:** Fréza proti kůrovci EBF-C je montována na vhodnou lištu motorové řetězové pily a je poháněna řetězem jako běžná motorová řetězová pila. Na motorové pile nemusíte provést žádné změny.

**Oblast využití:** Přístroj je vhodný k narušení kůry stromů, k přerušení chodbiček, které vyhlodává ve dřevě kůrovec. Na narušených plochách vytéká pryskyřice a na povrchu tvrdne. To brání rozvoji larev kůrovců. Kromě toho je tím podpořen rozpad takto drážkovaných kmenů, protože kmen vysychá pomaleji než po odkornění. Kromě toho v drážkách najdou vhodné podmínky pro život spóry hub a mikrobi.

## Obsah dodávky

### Kontrola úplnosti dodávky

Dodaný vybraný adaptér obsahuje tyto části:

- 1x adaptér
- 1x klíč na vnitřní šestihran 6 mm
- 1x čepový klíč
- 1x nastavovací měrka (ESG-C, EPH-C, ERH-C, EKH-C,)
- 1x návod k obsluze
- 1x klíč na drážkovou matici (EBF) / 2x klíče na drážkovou matici (ERB)

Součástí dodaného výrobku není lišta na pilu, řetěz a hnací řetězové kolečko, protože tyto součásti souvisejí s používanou motorovou pilou.

### Kontrola poškození, vzniklého během přepravy

Viditelná poškození následkem přepravy rozpoznáte podle poškozeného obalu nebo podle poškrábaných a deformovaných součástí přístroje.

- > Tyto škody neprodleně dokumentujte na nákladním listu: a to jak na kopii, kterou dostanete, tak i na nákladním listu, který musíte podepsat.
- > Dopравce (řidič) musí bezpodmínečně dokument podepsat také.

Pokud dopravce odmítá potvrdit poškození během přepravy, je lepší, pokud přijetí zásilky zcela odmítnete a okamžitě nás informujete. Pozdější reklamace bez přímého záznamu na nákladovém listu neuzná speditér ani pojišťovna, která je odpovědná za pojištění nákladu.

Pokud se obáváte skrytého poškození během přepravy:

- > Zjištěné skryté poškození během přepravy ohlaste nejpozději do dvou dnů. To znamená, že během této doby musíte dodané zboží zkontrolovat. Pozdější ohlášení zpravidla není akceptováno.
- > V každém případě zaznamenejte na přepravní doklady tyto informace: „Přijetí zboží je provedeno s výhradou skrytého poškození, vzniklého během přepravy“.

Pojišťovny a přepravci často reagují velmi nedůvěřivě a náhradní plnění odmítají. Z tohoto důvodu se pokuste škodu doložit jednoznačně (případně fotografií).

## Přeprava



### OPATRŇ

#### Nebezpečí úrazu o hlavu adaptéru!

Nožová hlava adaptéru má ostré nástroje, které mohou způsobit úrazy.

- > Ujistěte se, že je mezi nožovou hlavou adaptéru a osobami dostatečně velká vzdálenost.
- > Přenášejte motorizované ruční nářadí s nožovou hlavou adaptéru směrem dozadu a s výfukem směrem od těla.

### POZOR

#### Nebezpečí úniku paliva!

Pokud není hrdlo k doplňování paliva správně uzavřeno, může dojít k úniku paliva a znečištění životního prostředí.

- > Před zahájením přepravy zkontrolujte, zda je hrdlo k doplňování paliva správně uzavřeno.
- > Při přepravě ve vozidle zajistěte přístroj proti převrácení.

## Montáž

### VÝSTRAHA

#### Nebezpečí při montážních pracích s běžícím hnacím motorem!

Nebezpečí úrazu.

- > Před zahájením montážních prací vypněte motor a zajistěte přístroj před opětovným spuštěním.

## VÝSTRAHA

### Nebezpečí následkem úprav a pozměňování přístroje!

Nebezpečí úrazu.

- > Provádějte pouze ty montážní práce, které jsou uvedeny v této příručce.
- > Za chodu motoru neprovádějte nastavování držáku, řetězu, nožů ani frézovací hlavy. Řetěz musí být správně napnutý.
- > Používejte pouze originální náhradní díly. Ty můžete objednat přímo u společnosti Eder Maschinenbau GmbH nebo u prodejce (adresa viz zadní strana)

**Provedením přestavby a použitím motorové pily s adaptérem EDER zaniká záruka na motorovou pilu. Společnost Eder Maschinenbau GmbH nepřebírá žádnou odpovědnost za škody na motorové pile!**

## Montáž adaptéru

### POZOR

- > Před instalací adaptéru použijte na motorové pile nové řetězové kolečko. Obroušená řetězová kolečka/řetězky mohou způsobit poškození nebo vyšší opotřebení hnacího řetězu.
  - > Použité řetězové kolečko/řetězka na hnacím motoru smí mít maximálně 7 zubů.
  - > Při instalaci respektujte označení řetězového kolečka/řetězky. *3/8 LP, 3/8 Micro, 3/8 Hobby, 3/8 Picco* atd. nejsou kompatibilní s 3/8".
- > Nasadte lištu (1 – obr. 1) podle použité lišty motorové pily mezi šrouby (2 – obr. 1).
  - > Pamatujte, **že lišta není symetrická**. Otvory pro rozvod oleje jsou na obou stranách lišty v různých polohách. Výběr správné strany lišty závisí na použité motorové pile.
  - > Zkontrolujte, zda jsou otvory pro rozvod oleje na liště na v olejové drážce motorové pily – v opačném případě otočte lištu. (Ke kontrole polohy můžete pilu očistit kolem olejové drážky a nanést

do olejové drážky trochu oleje. Následně přitlačte lištu v její poloze a opatrně ji opět uvolněte. Nyní je na liště patrný otisk olejové drážky.)

- > Otvor (3 – obr. 1) v držáku musí být vložen do unašeče napínáku řetězu. Ten je v závislosti na typu motorové pily namontován na straně motoru nebo na krytu (4 – obr. 1).
- > Přišroubujte příslušnou hlavu pomocí 4 šroubů M6x20 (1 - obr. 2). Pravidelně kontrolujte dotažení šroubů. Příslušnou hlavu můžete v závislosti na modelu motorové pily přišroubovat v různých polohách. Správná poloha pro přišroubování je daná tím, že je hnací řetěz správně napnutý a může být také správně dopínán.
- > Našroubujte hnací pastorek na kryt (2 – obr. 2) a utáhněte hnací pastorek čepovým klíčem (3 – obr. 2).
- > Nyní položte řetěz kolem pastorku motorové pily a kolem hnacího pastorku. Nasadte do lišty hnací články. Dávejte pozor na správný směr chodu řetězu (obr. 3)

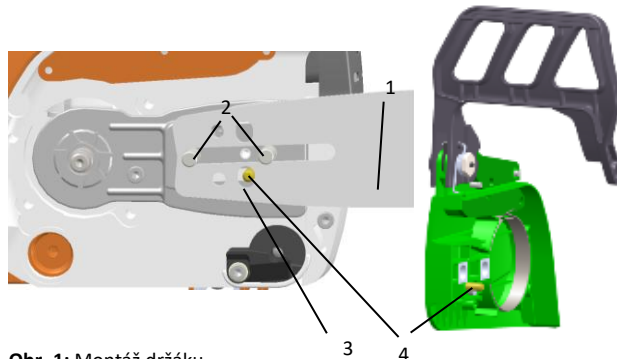

Obr. 1: Montáž držáku

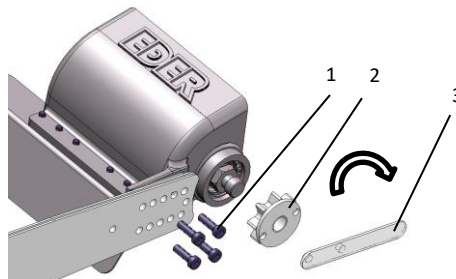

Obr. 2: Upevnění hlavy odkorňovače na držák



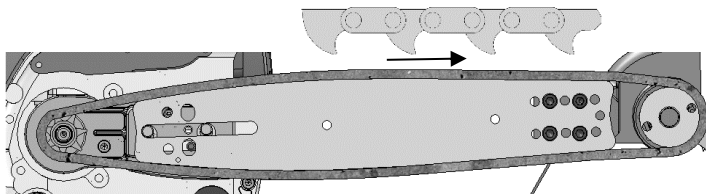

**Obr. 3:** Instalace řetězu

- > Namontujte na lištu ochranný plech (**1** – obr. 4).

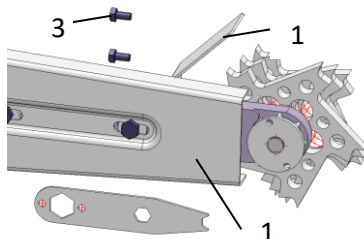

**Obr. 4.:** Montáž ochranného plechu

- > Žlábková fréza je vybavena dalším ochranným plechem (**2** - obr. 4). Ten je přišroubován dvěma šrouby se šestihrannou hlavou (**3** – obr. 4) ke krytu.

## POZOR

### Dělení řetězu a hnacího pastorku

Používejte pouze řetězy a hnací pastorky pro danou motorovou pilu se shodným dělením

- > Opět nasadte kryt řetězu na přístroj, zlehka upevněte kryt řetězu a dopněte řetěz. Nový řetěz musíte častěji dopínat. Častěji kontrolujte napnutí řetězu.
- > Pevně utáhněte upevňovací systém pro kryt řetězu.

## POZOR

### Napnutí řetězu

- > Opakovaně kontrolujte, zda je řetěz správně dopnutý. Vždy k tomu vypněte motor!
- > Po uvolnění bezpečnostní brzdy řetězu musí být možné řetězem lehce pohybovat v liště. Řetěz smí být možné zvednout od lišty maximálně o 4 mm.

## Uvedení do provozu a provoz

## POZOR

### Poškození nožů a nástrojů!

Nože a nástroje adaptéru mohou být poškozeny hřebíky, pískem dalšími cizími předměty v obráběném materiálu.

- > Před každým použitím zkontrolujte obráběné kmeny. Případně před frézováním odstraňte ze dřeva hřebíky, písek a jiná cizí tělesa.

Před spuštěním motorizovaného ručního náradí musíte vytvořit bezpečné pracovní podmínky. Zkontrolujte, zda je/jsou

- > adaptér správně namontovaný,
- > řetěz dostatečně napnutý a není poškozený,
- > funkční bezpečnostní brzda řetězu,
- > všechny nože a nástroje správně nainstalovány, namontovány a upevněny (utahovací moment 35 Nm),
- > rukojeti čisté a suché,
- > kanystr s palivem i přístroj mimo prostředí, ohrožené požárem. Pamatujte, že uzavřené, prázdné kanystry s palivem mohou obsahovat výbušné výpary.

## Nastartování motoru

### OPATRNĚ

#### Nebezpečí úrazu doběhem nástrojů!

Po uvolnění plynové páky se přístroj ještě po nějakou dobu otáčí (doběh).

- > Před nastartováním motoru zkontrolujte, zda jsou všechny ochranné kryty a ochranné plechy namontovány na adaptéru.

- > Pokládejte motorizovaný ruční nástroj na podlahu tak, aby se přístroj nedotýkal žádných cizích těles.
- > Nikdy nespustíte přístroj ze zavěšené polohy.
- > Udržujte přístroj během práce pryč od těla.
- > Ujistěte se, že se nikdo nezdržuje v pracovním prostoru přístroje.

## Provoz

### VÝSTRAHA

#### Nebezpečí úrazu následkem nestabilního postoje!

Pokud nemáte dobrou stabilitu nebo pracujete nad hlavou, hrozí nebezpečí úrazu.

- > Vždy zaujměte bezpečnou a stabilní polohu.
- > Nikdy nepracujte na zmrzlém nebo mokřem podkladu, hrozí nebezpečí uklouznutí.
- > Nepracujte ze žebříků nebo v nestabilních polohách.
- > Při práci držte přístroj pevně oběma rukama tak, aby se žádná část těla nemohla přiblížit řetězu, hlavě nástroje nebo výfuku. Pravá ruka musí být na páce s plynem a levou rukou pevně držte přední madlo pily. To platí i pro leváky.
- > Při práci nedržte přístroj nad hlavou a při obrábění vždy používejte obě ruce.
- > Pracujte klidně a opatrně, musíte mít dobrý výhled a dostatečné osvětlení.

## VÝSTRAHA

### Nebezpečí úrazu

Pokud nebudete dodržovat následující body, může dojít k úrazu následkem zpětného rázu přístroje.

- > Pomocí přístroje obrábějte pouze dřevo (výjimka: kulatý kartáč ERB-C).
- > Ujistěte se, že se nožová hlava během obrábění nebude dotýkat žádných cizích těles (kameny, sklo, kovové předměty apod.), které by mohly poškodit nožovou hlavu nebo řetěz.
- > Nasadte nožovou hlavu nebo kulatý kartáč na povrch obráběného materiálu pouze za chodu motoru a za provozních otáček.
- > Ujistěte se, že není plynová páčka při práci s přístrojem zablokována aretací, která by v tomto případě neumožňovala regulaci otáček.
- > Před každým použitím zkontrolujte správné usazení nožů.
- > Před odložením přístroj vypněte.

## POZOR

### Bezpečnostní brzda řetězu

- > U některých modelů může vést časté použití bezpečnostní brzdy řetězu za vysokých otáček k poškození hnacího motoru.
- > Používejte bezpečnostní brzdu řetězu pouze v nouzových a nebezpečných situacích, za volnoběhu a při vypnutém motoru

## POZOR

### Rozvod oleje

- > Po každé výměně lišty pily zkontrolujte, zda dochází v drážkách lišty k rozvodu oleje. K tomu nastartujte motor a po chvíli ho vypněte.
- > Pamatujte, že řetěz a lišta pily mohou být případně velmi horké.

## Výměna a nastavení nožů

## POZOR

### Poškození následkem tupých nožů

Pravidelně kontrolujte ostří nožů

- > Tupé nože mohou poškodit nože a uložení.
- > Podle potřeby nože přebruste nebo vyměňte.

### Vhodný nástroj

- > Používejte k dotahování nožů vhodný momentový klíč. Prodloužení páky klíče nebo dotahování použitím kladiva není dovoleno.

## EDER odkorňovač ESG-C

K optimální práci na EDER odkorňovači ESG-C jsou nutné ostré nože.



Tupé nože můžete přebrousit ručně běžným brusným kotoučem. Úhel řezné hrany je 40°.

Potřebné nastavení nože se orientuje podle odkorňované dřeviny. Nože nastavujte podle potřeby.



Čím menší přesah nože, tím méně dřeva je ubíráno a tím hladší je povrch.

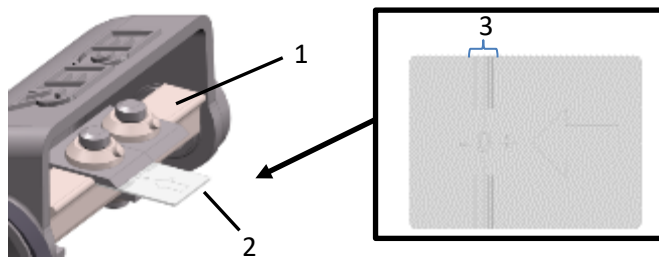

**Obr. 5:** Nastavení nožů

Tvrdokovové čepy na nožovém kotouči slouží k vymezení hloubky. Všechny čtyři nože proto musejí mít stejné nastavení a stejnou vzdálenost od tvrdokovových čepů. Nože nesmí vyčnívat přes tvrdokovové čepy.

Výměna a nastavení probíhá u všech čtyř nožů stejným způsobem. U každého nože postupujte takto:

- > Povolte šroub s vnitřním šestihranem u nože klíčem na vnitřní šestihran 6 mm.
- > Podle potřeby vyměňte nůž.
- > Nasadte seřizovací měрку (2 – obr. 5) ve směru šipky pod nůž až k odkorňovacímu válci (1 – obr. 5).
- > Posouvejte nožem dopředu nebo zpět tak, aby se ostří dotýkalo nulové značky.

Pokud přístroj řeže příliš hluboko nebo se dokonce zasekává:

- > Posuňte nůž záporným směrem.

Pokud je hloubka řezu příliš malá:

- > Posuňte nůž kladným směrem.

**Pozor:** Hrana ostří nože musí být v označeném rozsahu (3 – obr. 5).

- > Nasměřujte tvrdokovový kolík na nožovém kotouči vždy dopředu ve směru ostří nože.
- > Opět utáhněte šroub na vnitřní šestihran na noži.

Utahovací moment: 35 Nm

## **EDER rovný hoblík EPH-C / EDER oblý hoblík ERH-C**

K optimální práci s EDER rovným hoblíkem EPH-C a EDER oblým hoblíkem ERH-C jsou nutné ostré nože.



Tupé nože můžete přebrousit ručně běžným brusným kotoučem. Úhel řezné hrany je 40°.

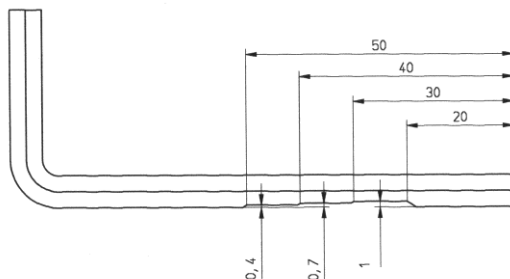

**Obr. 6:** Klíč na vnitřní šestihran se zářezy

K nastavení nožů budete potřebovat klíč na vnitřní šestihran velikosti 6 mm. Tento klíč má zářezy pro tři nastavení nože: 0,4 mm, 0,7 mm a 1 mm.

Potřebné nastavení nože se orientuje podle odkorňované dřeviny.

Nože nastavujte podle potřeby.



Čím menší přesah nože, tím méně dřeva je ubíráno a tím hladší je povrch.

Výměna a nastavení probíhá u všech nožů stejným způsobem.

Pomocí dodaného klíče na vnitřní šestihran můžete nastavit hloubku řezu na 0,4 mm, 0,7 mm nebo 1 mm.

Nože smějí přesahovat maximálně 1 mm přes vodící plech.

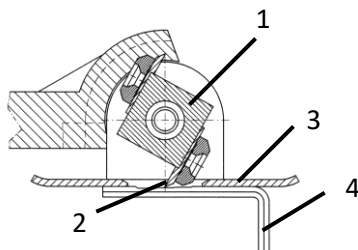

**Obr. 7:** Nastavení nožů

U každého nože postupujte takto:

- > Povolte šroub s vnitřním šestihranem u nože klíčem na vnitřní šestihran 6 mm.
- > Podle potřeby vyměňte nůž (2 – obr. 7).
- > Otáčejte válcem (1 – obr. 7) tak, aby nůž maximálně vyčníval z vodícího plechu (3 – obr. 7).

- > Umístěte klíč na vnitřní šestihran (4 – obr. 7) k vodícímu plechu tak, aby byla drážka pro požadovanou hloubku řezu pod nožem.
  - > Posouvejte nůž tak, aby se ostří nože na místě s požadovanou hloubkou řezu dotýkalo klíče na vnitřní šestihran.
  - > Opět utáhněte šroub na vnitřní šestihran na noži.
- Utahovací moment: 35 Nm

## EDER konturovací hoblík EKH-C

K optimální práci na EDER konturovacím hoblíku EKH-C jsou nutné ostré nože.

**i** Tupé nože můžete přebrousit ručně běžným brusným kotoučem. Úhel řezné hrany je 40°.

K nastavení potřebujete dodaný klíč na vnitřní šestihran a nastavovací měrku.

Na nastavovací měrce nože jsou zářezy, kterými můžete na nožích nastavit hloubku řezu na 0,2 mm, 0,4 mm a 0,6 mm.

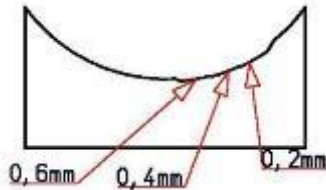

**Obr. 8:** Hloubky řezu na nastavovací měrce

**i** Čím menší přesah nože, tím méně dřeva je ubíráno a tím hladší je povrch.



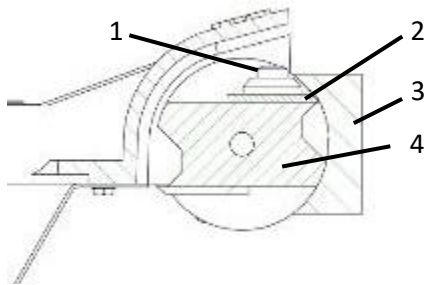

**Obr. 9** Nastavení nožů

- > Povolte šroub nože (1 – obr. 9).
- > Přesuňte nůž (2 – obr. 9) zcela dolů.
- > Umístěte nastavovací měрку nože (3 – obr. 9) na válec (4 – obr. 9) tak, aby se opírala na obou opěrných plochách válce nahoře a dole.
- > Přestavte nůž až na požadovanou výšku nastavení (0,2 mm, 0,4 mm, 0,6 mm) k nastavovací měrci.
- > Znovu utáhněte šroub nože. Utahovací moment: 35 Nm

## EDER žlábková fréza ENF-C

K optimální práci se EDER žlábkovou frézou ENF-C jsou nutné ostré nože.

Můžete namontovat až tři nože tak, abyste změnilí šířku záběru.

- > Povolte matici a nasadte na hřídel požadovaný počet nožů.
- > Nože můžete opakovaně ostřit.
- > Nasadte na hřídel podložku a matici
- > Opět utáhněte matici momentem 35 Nm.

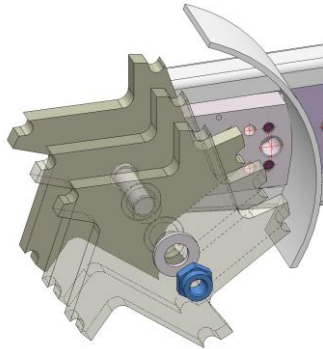

**Obr. 10:** Výměna nožů na žlábkové fréze

### POZOR

- > Po každé demontáži vyměňte upínací matici!

## EDER kulatý kartáč ERB-C Výměna kulatého kartáče

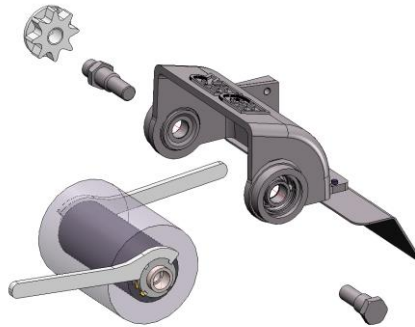

**Obr. 11:** Výměna kulatého kartáče

- > Odšroubujte hnací pastorek pomocí čepového klíče.
- > Vyšroubujte *krátkou hřídel uložení* a *dlouhou hřídel uložení*.
- > Vyjměte kulatý kartáč z krytu a povolte pojistný plech vychýlením ohnuté spony pojistného plechu, tím můžete volně pracovat s drážkovou maticí.
- > Povolte klíčem drážkové kontramatice. Následně můžete vysunout kulatý kartáč z hřídele.
- > Při opětovné montáži pozor na pevné přišroubování drážkových matic (35 Nm) a opět ohněte výčnělek pojistného plechu do drážky drážkové matice.
- > Opět nasadte *krátkou* a *dlouhou hřídel uložení* a utáhněte je. Utahovací moment: 35 Nm
- > Přišroubujte opět hnací pastorek a dotáhněte hnací pastorek pomocí čepového klíče.

## EDER fréza proti kůrovci EBF-C

K optimální práci s EDER frézou proti kůrovci EBF-C jsou nutné ostré nože.



Tupé nože můžete přebrousit ručně běžným brusným kotoučem.

## Výměna nožů

- > Odšroubujte hnací pastorek pomocí čepového klíče.
- > Vyšroubujte *krátkou hřídel uložení* a *dlouhou hřídel uložení*.
- > Vyměňte hřídel z krytu a povolte pojistný plech vychýlením ohnuté spony pojistného plechu, tím můžete volně pracovat s drážkovou maticí.
- > Povolte klíčem drážkovou matici. Následně můžete vysunout nož z hřídele.
- > Při opětovné montáži pozor na pevné přišroubování drážkových matic (35 Nm) a opět ohněte výčnělek pojistného plechu do drážky drážkové matice.
- > Opět nasadte krátkou a dlouhou hřídel uložení a utáhněte je. Utahovací moment: 35 Nm
- > Našroubujte opět hnací pastorek

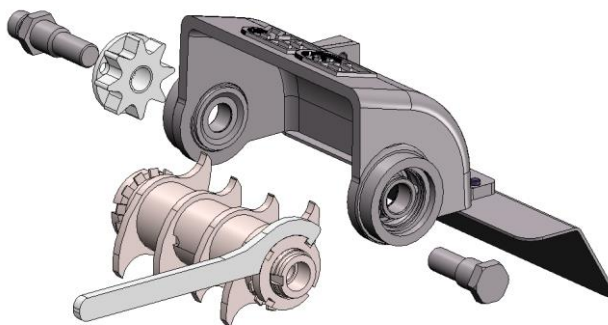

Obr. 12: Výměna nožů

## Čištění

### VÝSTRAHA

**Nebezpečí při údržbě, opravách a čištění při běžícím hnacím motoru!**

Před zahájením údržby, oprav a čištění vypněte motor a zajistěte přístroj před opětovným spuštěním.

K zajištění bezpečné práce musíte přístroj po každém použití vyčistit. Při intenzivním používání případně i během práce.

- > Odstraňte všechny zbytky dřeva, hobliny a jiné nečistoty.
- > K čištění adaptérů používejte smetáček nebo kartáč.
- > Bezpodmínečně udržujte průchodné vzduchové drážky hnacího motoru. Při práci s adaptéry se mohou tyto drážky snadno zanést pryskyřicí a třískami.

## Údržba

### VÝSTRAHA

#### **Nebezpečí při údržbě, opravách a čištění při běžícím hnacím motoru!**

Před zahájením údržby, oprav a čištění vypněte motor a zajistěte přístroj před opětovným spuštěním.

#### **Nebezpečí následkem úprav a pozměňování přístroje!**

- > Provádějte pouze údržbu a opravy, které jsou uvedeny v této příručce.
- > Na přístroji neprovádějte žádné změny.
- > V případě činností nad rámec prací, popsaných v tomto návodu k obsluze, kontaktujte společnost Eder Maschinenbau GmbH nebo autorizovaný servis.
- > Za chodu motoru nesmíte provádět nastavení lišty, řetězu nebo nožů. Řetěz musí být vždy dobře napnutý.
- > Používejte pouze originální náhradní díly. Ty můžete objednat přímo u společnosti Eder Maschinenbau GmbH nebo u prodejce (adresa viz zadní strana).

## Vyřazení z provozu a likvidace

Pokud již adaptér správně nefunguje a má být sešrotován, musíte ho vyřadit z provozu a demontovat, tzn. musíte přístroj uvést do stavu, ve kterém již nemůže být používán k účelům, ke kterým byl konstruován.

## Poruchy

Při vzniku poruch okamžitě vypněte motor. Před opětovným spuštěním přístroje odstraňte poruchu nebo ji nechte odstranit v servisu.

Při jakémkoliv čištění, údržbě a opravách musíte dodržovat bezpečnostní předpisy.

## Technické údaje

Technické údaje	ESG -C	EPH -C	ERH -C	EKH -C	ERB -C	ENF -C	EBF -C
Hmotnost [kg]	2,2	2,4	2,8	2,7	2,8	1,8	2,7
Počet nožů	4	4	6	4	–	1-3	4
Šířka záběru [mm]	120	120	120	120	100	10-30	90
Hladina akustického tlaku $L_{peq}$ dB (A)	110	110	110	110	110	110	110
Hladina akustického výkonu $L_w$ dB (A)	119	119	119	119	119	119	119
Hodnota vibrací ahv, eq místo měření: Trubka rukojeti [m/s <sup>2</sup> ]	5,7	5,7	5,7	5,7	5,7	5,7	5,7
Hodnota vibrací ahv, eq místo měření: Ovládací rukojeť [m/s <sup>2</sup> ]	6,1	6,1	6,1	6,1	6,1	6,1	6,1
Řetěz	Bez řezání						

## Příslušenství a náhradní díly

Nevhodné příslušenství, spotřební materiál a náhradní díly mohou negativně ovlivnit funkci a bezpečnost s těmito následky:

- Ohrožení osob
  - Poškození motorizovaného ručního přístroje
  - Porucha motorizovaného ručního přístroje
  - Výpadek motorizovaného ručního přístroje
- > Používejte výhradně originální příslušenství, spotřební materiál a náhradní díly.
- > Používejte pouze technicky bezvadné příslušenství a originální náhradní díly.

## Drážkovací nůž pro boj s kůrovcem

Pro Eder odkorňovač ESG-C nabízíme **drážkovací nůž Nationalpark Bayerischer Wald** k drážkování kmenů stromů, jehož účelem je narušení životního prostoru pro kůrovce. Nože můžete rychle vyměnit. Zde najdete další informace: [www.eder-maschinbau.de](http://www.eder-maschinbau.de)



Drážkovací nůž Nationalpark Bayerischer Wald  
Výr. č. 029504 (obsahuje 4 nože)

## EDER odkorňovač ESG

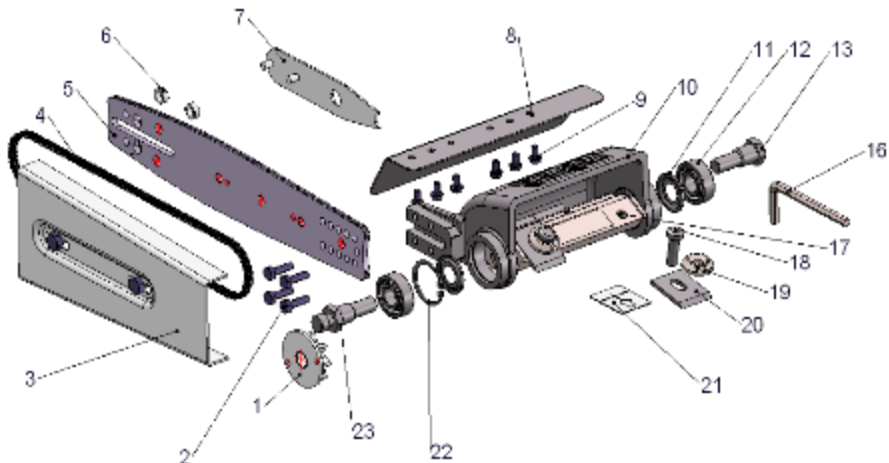

(\*závisí na motorové pile)

Poz.	Obj. č.	Název	Poz.	Obj. č.	Název
01	400110	Hnací pastorek 3/8 (*)	10	400101	Kryt
01	400111	Hnací pastorek .325" (*)	11	021600	Těsnicí kroužek / kroužek Nilos (2x)
02	210115	Šroub (4x)	12	021500	Radiální kuličkové ložisko (2x)
03	400102	Ochranný plech	13	021300	Ložiskový čep krátký
04	400104	Řetěz 3/8 (*)	16	021200	Klíč na vnitřní šestihran
04	400105	Řetěz .325" (*)	17	020300	Válec
05	400131	Lišta pily 12 mm (*)	18	021100	Šroub nože (4x)
05	400132	Lišta pily 8 mm (*)	19	021000	Podložka nože (4x)
06	400120	Čepový adaptér 9 mm (*)	20	020900	Nůž (4x)
06	400121	Čepový adaptér 10 mm (*)	21	021900	Nastavovací měrka
07	400150	Řetězový pohon nástroje	22	021700	Pojistný kroužek (2x)
08	020500	Ochranný plech	23	021400	Ložiskový čep dlouhý
09	021800	Šroub (6x)			



## EDER rovný hoblík EPH

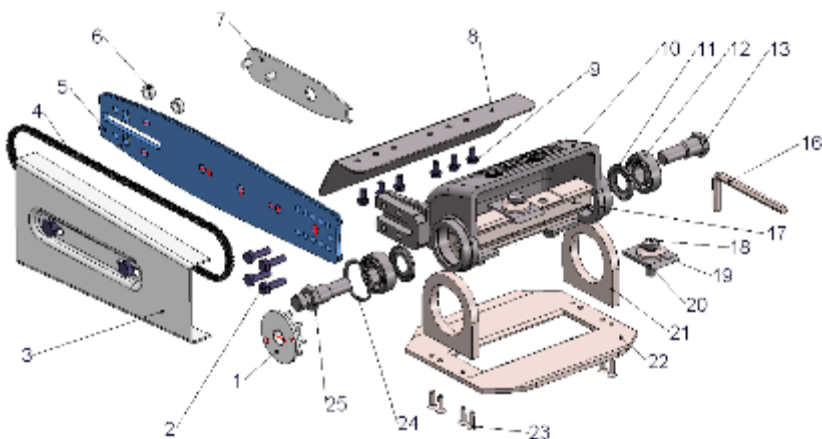

(\*závisí na motorové pile)

Poz.	Obj. č.	Název	Poz.	Obj. č.	Název
01	400110	Hnací pastorek 3/8 (*)	11	021600	Těsnicí kroužek / kroužek Nilos (2x)
01	400111	Hnací pastorek .325" (*)	12	021500	Radiální kuličkové ložisko (2x)
02	210115	Šroub (4x)	13	021300	Ložiskový čep krátký
03	400102	Ochranný plech	16	062000	Klíč na vnitřní šestihran
04	400104	Řetěz 3/8 (*)	17	020310	Válec
04	400105	Řetěz .325" (*)	18	021100	Šroub nože (4x)
05	400131	Lišta pily 12 mm (*)	19	061400	Podložka nože (4x)
05	400132	Lišta pily 8 mm (*)	20	020900	Nůž (4x)
06	400120	Čepový adaptér 9 mm (*)	21	060700	Zvětšovací vodičový plech (2x)
06	400121	Čepový adaptér 10 mm (*)	22	061900	Vodičový plech
07	400150	Řetězový pohon nástroje	23	060600	Šroub (8x)
08	020500	Ochranný plech	24	021700	Pojistný kroužek (2x)
09	021800	Šroub (6x)	25	021400	Ložiskový čep dlouhý
10	400101	Kryt			

## EDER oblý hoblík ERH

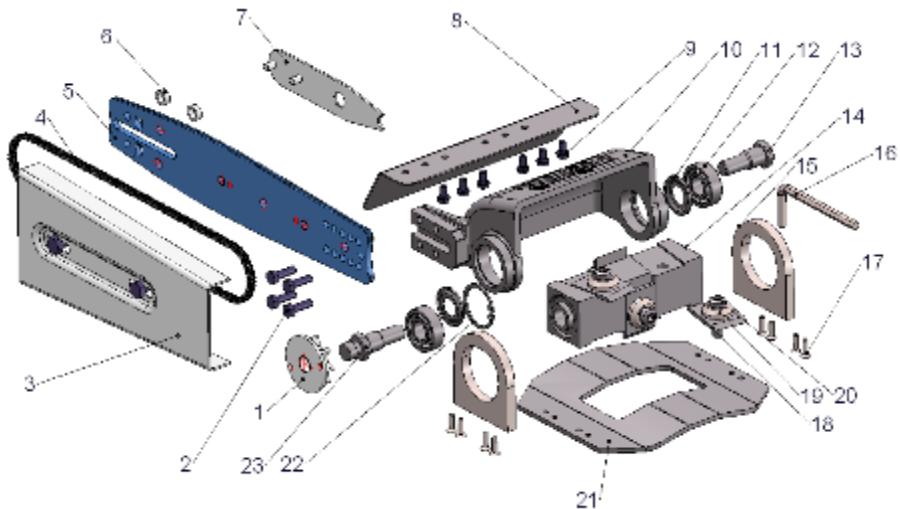

(\*závisí na motorové pile)

Poz.	Obj. č.	Název	Poz.	Obj. č.	Název
01	400110	Hnací pastorek 3/8 (*)	11	021600	Těsnicí kroužek / kroužek Nilos
01	400111	Hnací pastorek .325" (*)	12	021500	Radiální kuličkové ložisko (2x)
02	210115	Šroub (4x)	13	021300	Ložiskový čep krátký
03	400102	Ochranný plech	14	071600	Válec
04	400104	Řetěz 3/8 (*)	15	070700	Z8vės vodicího plechu (2x)
04	400105	Řetěz .325" (*)	16	062000	Klíč na vnitřní šestihran
05	400131	Lišta pily 12 mm (*)	17	060600	Šroub (8x)
05	400132	Lišta pily 8 mm (*)	18	020900	Nůž (6x)
06	400120	Čepový adaptér 9 mm (*)	19	061400	Podložka nože (6x)
06	400121	Čepový adaptér 10 mm (*)	20	021100	Šroub nože (6x)
07	400150	Řetězový pohon nástroje	21	071900	Vodicí plech
08	020500	Ochranný plech	22	021700	Pojistný kroužek (2x)
09	021800	Šroub (6x)	23	021400	Ložiskový čep dlouhý
10	400101	Kryt			

## EDER konturovací hoblík EKH

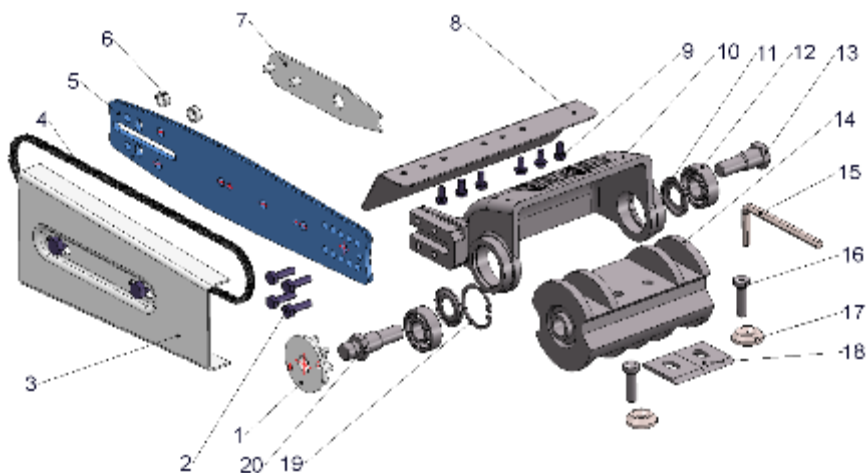

(\*závisí na motorové pile)

Poz.	Obj. č.	Název	Poz.	Obj. č.	Název
01	400110	Hnací pastorek 3/8 (*)	10	400101	Kryt
01	400111	Hnací pastorek .325" (*)	11	021600	Těsnící kroužek / kroužek Nilos (2x)
02	210115	Šroub (4x)	12	021500	Radiální kuličkové ložisko (2x)
03	400102	Ochranný plech	13	021300	Ložiskový čep krátký
04	400104	Řetěz 3/8 (*)	14	190300	Válec
04	400105	Řetěz .325" (*)	15	021200	Klíč na vnitřní šestihran
05	400131	Lišta pily 12 mm (*)	16	021100	Šroub nože (4x)
05	400132	Lišta pily 8 mm (*)	17	061400	Podložka nože (4x)
06	400120	Čepový adaptér 9 mm (*)	18	020900	Nůž (4x)
06	400121	Čepový adaptér 10 mm (*)	19	021700	Pojistný kroužek (2x)
07	400150	Řetězový pohon nástroje	20	021400	Ložiskový čep dlouhý
08	020500	Ochranný plech			
09	021800	Šroub (6x)			

## EDER žlábková fréza ENF

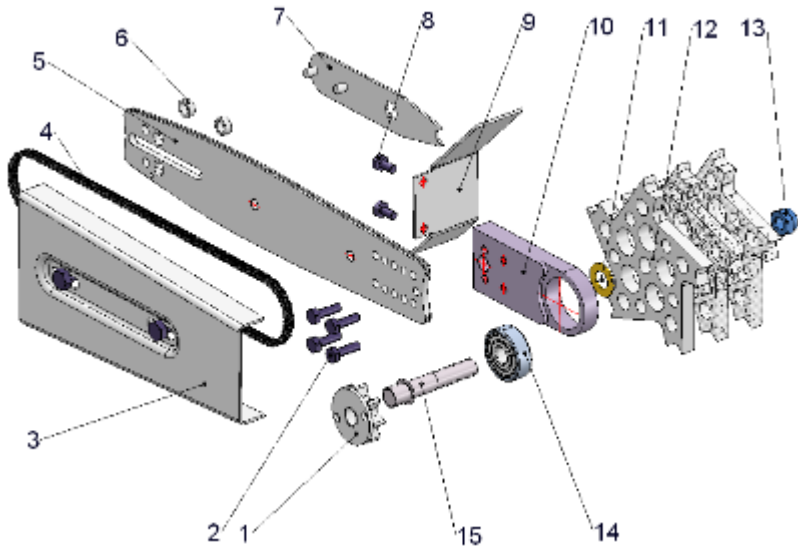

(\*závisí na motorové pile)

Poz.	Obj. č.	Název	Poz.	Obj. č.	Název
01	400110	Hnací pastorek 3/8 (*)	08	400809	Šroub (2x)
01	400111	Hnací pastorek .325" (*)	09	400803	Ochranný plech
02	210115	Šroub (4x)	10	400801	Kryt
03	400102	Ochranný plech	11	400807	Podložka
04	400104	Řetěz 3/8 (*)	12	400805	Nůž (max. 3)
04	400105	Řetěz .325" (*)	13	400808	Pojistná matice
05	400131	Lišta pily 12 mm (*)	14	400806	Ložisko
05	400132	Lišta pily 8 mm (*)	15	400802	Hřídel
06	400120	Čepový adaptér 9 mm (*)			
06	400121	Čepový adaptér 10 mm (*)			
07	400150	Řetězový pohon nástroje			

## EDER kulatý kartáč ERB

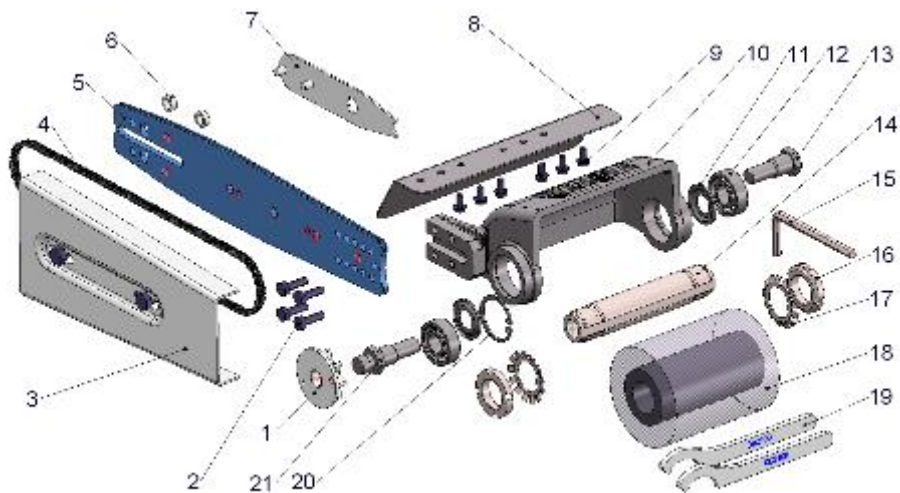

(\*závisí na motorové pile)

Poz.	Obj. č.	Název	Poz.	Obj. č.	Název
01	400110	Hnací pastorek 3/8 (*)	10	400101	Kryt
01	400111	Hnací pastorek .325" (*)	11	021600	Těsnící kroužek / kroužek Nilos (2x)
02	210115	Šroub (4x)	12	021500	Radiální kuličkové ložisko (2x)
03	400102	Ochranný plech	13	021300	Ložiskový čep krátký
04	400104	Řetěz 3/8 (*)	14	150600	Hřídel
04	400105	Řetěz .325" (*)	15	021200	Klíč na vnitřní šestihran
05	400131	Lišta pily 12 mm (*)	16	150800	Matice hřídele (2x)
05	400132	Lišta pily 8 mm (*)	17	150400	Pojistný plech (2x)
06	400120	Čepový adaptér 9 mm (*)	18	150500	Kulatý kartáč
06	400121	Čepový adaptér 10 mm (*)	19	150700	Klíč na drážkovou matici (2x)
07	400150	Řetězový pohon nástroje	20	021700	Pojistný kroužek (2x)
08	020500	Ochranný plech	21	021400	Ložiskový čep dlouhý
09	021800	Šroub (6x)			

## EDER fréza proti kůrovci EBF

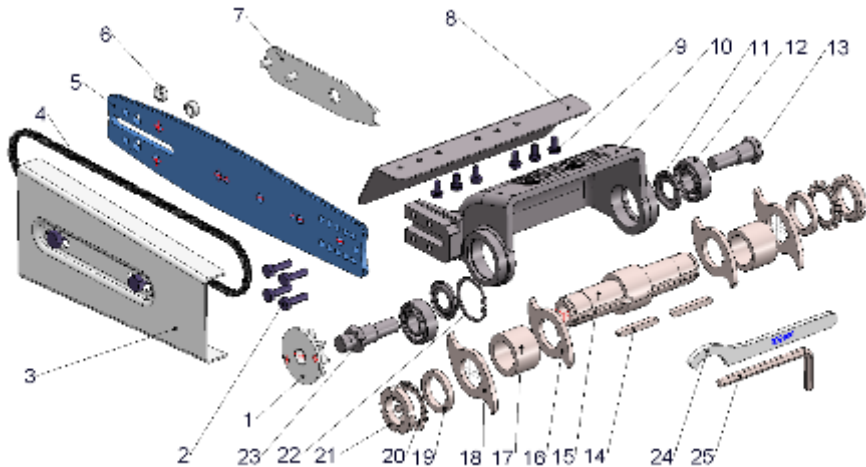

(\*závisí na motorové pile)

Poz.	Obj. č.	Název	Poz.	Obj. č.	Název
01	400110	Hnací pastorek 3/8 (*)	11	021600	Těsnící kroužek / kroužek Nilos (2x)
01	400111	Hnací pastorek .325" (*)	12	021500	Radiální kuličkové ložisko (2x)
02	210115	Šroub (4x)	13	021300	Ložiskový čep krátký
03	400102	Ochranný plech	14	092000	Pero těsné (2x)
04	400104	Řetěz 3/8 (*)	15	091600	Válec
04	400105	Řetěz .325" (*)	16	091500	Nůž vnitřní (2x)
05	400131	Lišta pily 12 mm (*)	17	090600	Distanční prvek (2x)
05	400132	Lišta pily 8 mm (*)	18	091900	Nůž vnější (2x)
06	400120	Čepový adaptér 9 mm (*)	19	091400	Distanční podložka (2x)
06	400121	Čepový adaptér 10 mm (*)	20	301200	Pojistný plech (2x)
07	400150	Řetězový pohon nástroje	21	301300	Matice hřídele (2x)
08	020500	Ochranný plech	22	021700	Pojistný kroužek (2x)
09	021800	Šroub (6x)	23	021400	Ložiskový čep dlouhý
10	400101	Kryt	24	092100	Klíč na drážkovou matici
			25	021200	Klíč na vnitřní šestihran

## Prohlášení o shodě

Výrobce: Eder Maschinenbau GmbH  
Schweigerstraße 6  
38302 Wolfenbüttel  
Německo

tímto prohlašuje, že níže uvedený stroj svou koncepcí a konstrukcí odpovídá příslušným základním bezpečnostním a zdravotním požadavkům směrnice ES o strojích a zařízeních 2006/42/ES.

<b>Hlavní označení:</b>	<b>EDER odkorňovač ESG-C</b>	<b>Sériové č.: ESG-C001000</b>
<b>Alternativní příslušenství:</b>	<b>EDER rovný hoblík EPH-C</b>	<b>Sériové č.: EPH-C001000</b>
	<b>EDER oblý hoblík ERH-C</b>	<b>Sériové č.: ERH-C001000</b>
	<b>EDER konturovací hoblík EKH-C</b>	<b>Sériové č.: EKH-C001000</b>
	<b>EDER kulatý kartáč ERB-C</b>	<b>Sériové č.: ERB-C001000</b>
	<b>EDER žlábková fréza ENF-C</b>	<b>Sériové č.: ENF-C001000</b>
	<b>EDER fréza proti kůrovci EBF-C</b>	<b>Sériové č.: EBF-C001000</b>

a následující

K realizaci požadavků na bezpečnost a ochranu zdraví podle směrnic ES byly použity tyto normy:

1. EN ISO 12100, bezpečnost strojů - obecné zásady konstrukce, posouzení a minimalizace rizik
2. Kontrola odstředivé síly podle DIN EN 847-1, strojní nástroje pro obrábění dřeva - bezpečnostně technické požadavky - díl 1: Frézovací a hoblovací nástroje, pilové kotouče

Provedením interních opatření je zajištěno, aby sériově vyráběné přístroje vždy odpovídaly požadavkům aktuálních směrnic ES a příslušných norem.

Zplnomocněná osoba pro technickou dokumentaci: Michael Pögel

Wolfenbüttel, dne 10. 8. 2020

**Ulrich Schrader, Jednatel společnosti**

Eder Maschinenbau GmbH  
Schweigerstraße 6  
38302 Wolfenbüttel  
Germany  
[www.eder-maschinenbau.de](http://www.eder-maschinenbau.de)  
[info@eder-maschinenbau.de](mailto:info@eder-maschinenbau.de)